

# SELF CLEANING JUICER

## ΟΔΗΓΙΕΣ ΧΡΗΣΗΣ

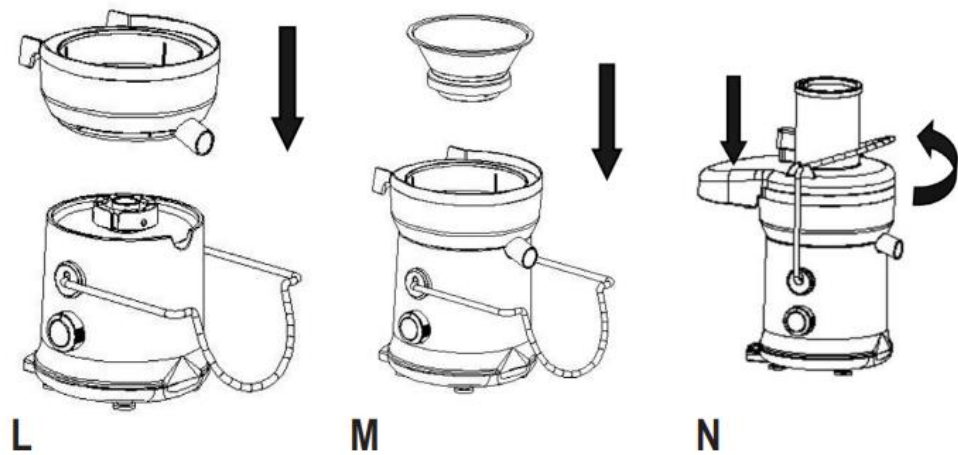

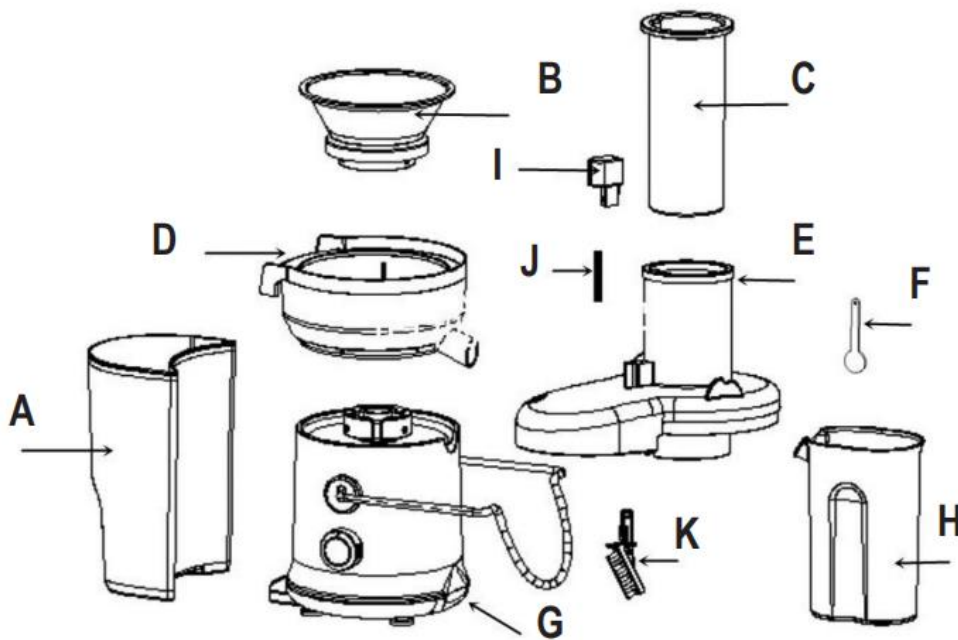
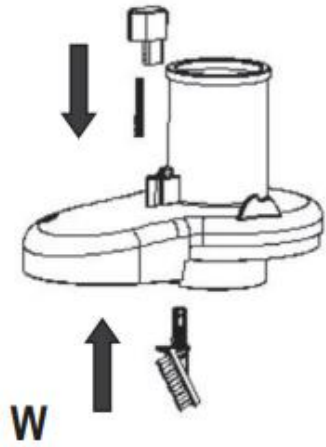
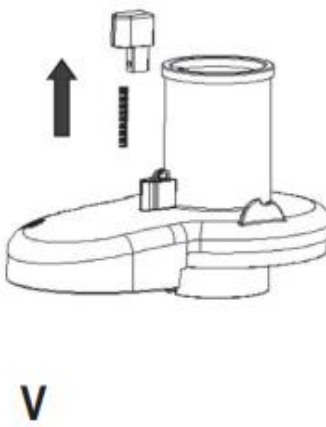
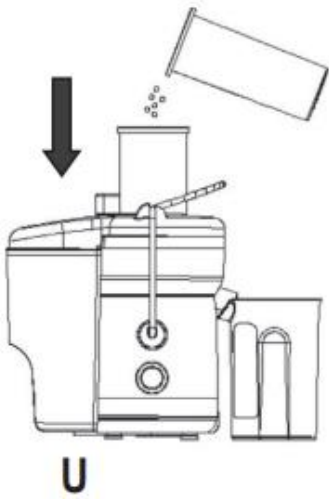
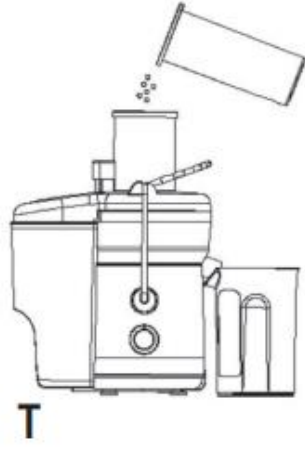
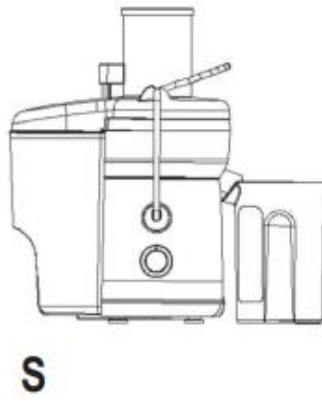
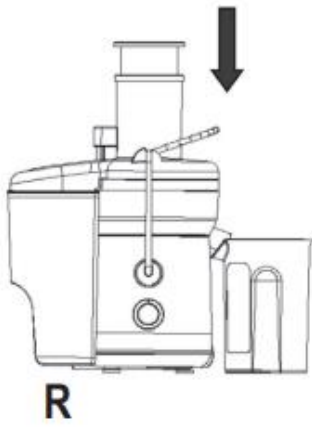
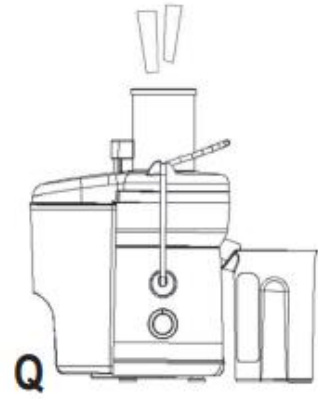
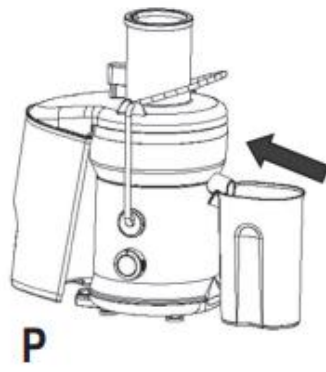

Πριν χρησιμοποιήσετε το προϊόν για πρώτη φορά, διαβάστε όλες αυτές τις οδηγίες, για να διασφαλίσετε ότι χρησιμοποιείτε το προϊόν σωστά.

#### **ΠΕΡΙΧΟΜΕΝΑ:**

1. Προειδοποιήσεις
2. Το σετ περιέχει
3. Οδηγίες χρήσης
4. Καθαρισμός και συντήρηση
5. Εγγύηση ποιότητας

#### **1.ΠΡΟΕΙΔΟΠΟΙΗΣΕΙΣ**

- ΦΥΛΑΞΤΕ ΑΥΤΟ ΤΟ ΕΓΧΕΙΡΙΔΙΟ ΟΔΗΓΙΩΝ ΓΙΑ ΜΕΛΛΟΝΤΙΚΗ ΑΝΑΦΟΡΑ. ΔΙΑΒΑΣΤΕ ΠΡΟΣΕΚΤΙΚΑ.

- Η λανθασμένη χρήση αυτής της συσκευής, μπορεί να προκαλέσει τραυματισμούς και ζημιές.

- Χρησιμοποιείτε τη συσκευή, μόνο για τον προβλεπόμενο σκοπό της. Ο κατασκευαστής δεν ευθύνεται για οποιονδήποτε τραυματισμό ή ζημιά που προκύπτει από λανθασμένη χρήση ή χειρισμό.

- Αυτή η συσκευή μπορεί να χρησιμοποιηθεί από παιδιά ηλικίας από 8 ετών και άνω και από άτομα με μειωμένες σωματικές, αισθητηριακές ή διανοητικές ικανότητες ή έλλειψη εμπειρίας και γνώσεων, εφόσον επιβλέπονται ή έχουν λάβει οδηγίες, σχετικά με τη χρήση της συσκευής με ασφαλή τρόπο και κατανοούν τους κινδύνους που ενέχει.

- Ποτέ μην αφήνετε τη συσκευή χωρίς επίβλεψη κατά τη χρήση και να προσέχετε τα παιδιά.

- Ο καθαρισμός και η συντήρηση από το χρήστη, δεν πρέπει να γίνεται από παιδιά, εκτός εάν είναι μεγαλύτερα από 8 ετών και επιβλέπονται. Διατηρείτε τη συσκευή και το καλώδιο της μακριά από παιδιά ηλικίας κάτω των 8 ετών.

- Αυτή η συσκευή δεν είναι κατάλληλη για εξωτερική χρήση.

- Οποιαδήποτε άλλη συντήρηση θα πρέπει να γίνεται από εξουσιοδοτημένο αντιπρόσωπο σέρβις.

- Ελέγξτε ότι η τάση του δικτύου σας, αντιστοιχεί σε αυτή που αναγράφεται στη συσκευή.

- Ποτέ μην βυθίζετε τη συσκευή σε νερό ή οποιοδήποτε άλλο υγρό για οποιονδήποτε λόγο. Ποτέ μην την τοποθετείτε στο πλυντήριο πιάτων.

- Ποτέ μην χρησιμοποιείτε τη συσκευή κοντά σε καυτές επιφάνειες.

- Βεβαιωθείτε ότι η συσκευή είναι τοποθετημένη σε επίπεδη επιφάνεια. Βεβαιωθείτε πάντα ότι το κάλυμμα του αποχυμωτή έχει στερεωθεί καλά στη θέση του, πριν από την ενεργοποίηση του κινητήρα. Μην αποσυνδέετε τους σφικκτήρες, ενώ ο αποχυμωτής βρίσκεται σε λειτουργία.

- Χρησιμοποιείτε τη συσκευή μόνο για οικιακούς σκοπούς και με τον τρόπο που υποδεικνύεται στις παρούσες οδηγίες.
- Ποτέ μην χρησιμοποιείτε τη συσκευή σε εξωτερικό χώρο και τοποθετήστε την πάντα σε στεγνό περιβάλλον.
- Μην χρησιμοποιείτε ποτέ εξαρτήματα που δεν συνιστώνται από τον κατασκευαστή. Θα μπορούσαν να προκαλέσουν πυρκαγιά, ηλεκτροπληξία ή τραυματισμό, κίνδυνο για τον χρήστη και κίνδυνο να καταστραφεί η συσκευή.
- Μην χρησιμοποιείτε τη συσκευή με βρεγμένα ή υγρά χέρια. Βεβαιωθείτε ότι κανένα υγρό δεν εισέρχεται στο τμήμα του κινητήρα.
- ΠΟΤΕ μην χρησιμοποιείτε τα δάχτυλά σας, κουζινικά σκεύη ή άλλα παρόμοια, για να σπρώξετε τα συστατικά στο σωλήνα τροφοδοσίας! Χρησιμοποιήστε το συνοδευτικό ωθητήρα.
- ΠΟΤΕ μην βάζετε δάχτυλα ή άλλα αντικείμενα στο στόμιο.
- ΠΟΤΕ μην αγγίζετε τα κινούμενα μέρη της συσκευής, μέχρι να σταματήσει εντελώς.
- Το φυγόκεντρο μπουλ πρέπει να το χειρίζεστε με προσοχή, καθώς περιέχει εξαιρετικά αιχμηρά μέρη.
- Ποτέ μην χρησιμοποιείτε, εάν το φυγόκεντρο δοχείο έχει υποστεί ζημιά.
- Μην αφήνετε τη συσκευή να λειτουργεί ασταμάτητα, για περισσότερο από 3 λεπτά κάθε φορά. Εάν η συσκευή έχει λειτουργήσει για 3 λεπτά, αφήστε τη να κρυώσει για 7 λεπτά, προτού τη χρησιμοποιήσετε ξανά.
- Ποτέ μην τοποθετείτε καυτά συστατικά (πάνω από 65°C) στη συσκευή.
- Το τμήμα του κινητήρα ή το καλώδιο της συσκευής δεν πρέπει να βυθίζεται σε νερό ή οποιοδήποτε άλλο υγρό.
- Βγάλτε τη συσκευή από την πρίζα όταν δεν τη χρησιμοποιείτε.
- Για να βγάλετε το φιν από την πρίζα, πιάστε το φιν και τραβήξτε το από την πρίζα. Ποτέ μην τραβάτε από το καλώδιο ρεύματος. Μην αφήνετε το καλώδιο να κρέμεται πάνω από την άκρη ενός τραπεζιού ή ενός πάγκου.
- Βεβαιωθείτε ότι η συσκευή είναι αποσυνδεδεμένη από την παροχή ρεύματος, όταν την αποσυναρμολογείτε πριν από τον καθαρισμό.
- Ποτέ μην μετακινείτε τη συσκευή τραβώντας το καλώδιο. Βεβαιωθείτε ότι το καλώδιο δεν μπορεί να πιαστεί πουθενά με οποιονδήποτε τρόπο. Μην τυλίγετε το καλώδιο γύρω από τη συσκευή και μην το λυγίζετε.
- Ελέγχετε κατά διαστήματα το καλώδιο για τυχόν φθορές. Ποτέ μην χρησιμοποιείτε τη συσκευή εάν το καλώδιο ή η συσκευή παρουσιάζουν οποιαδήποτε σημάδια βλάβης.
- Εάν το καλώδιο τροφοδοσίας έχει υποστεί ζημιά, πρέπει να αντικατασταθεί από τον κατασκευαστή, τον αντιπρόσωπο σέρβις του ή από άτομα με παρόμοια προσόντα, προκειμένου να αποφευχθεί κίνδυνος.

- Είναι απολύτως απαραίτητο να διατηρείτε αυτή τη συσκευή καθαρή ανά πάσα στιγμή, καθώς έρχεται σε άμεση επαφή με τρόφιμα.
- Χρησιμοποιείτε αυτόν τον αποχυμωτή μόνο για εφαρμογές μαγειρέματος.
- Αυτό το είδος συσκευής δεν μπορεί να λειτουργεί συνεχώς- δεν είναι επαγγελματικός τύπος συσκευής. Είναι απαραίτητο να γίνονται προσωρινές στάσεις.
- Μην χρησιμοποιείτε το προϊόν για σκοπούς που δεν συνιστώνται στο παρόν εγχειρίδιο

Τάση	220-240V	
Συχνότητα	50/60Hz	
Ισχύς	600W	
Κατηγορία προστασίας	Κατηγορία II	
Ταχύτητες	2	
Επανάληψη ανά λεπτό	Ταχύτητα 1:	11000~12000RPM
	Ταχύτητα 2:	13000~14000RPM
Χωρητικότητα	Κύπελλο χυμού : 500ml	
	Δοχείο πολτού: 1.5L	

## 2. ΤΟ ΣΕΤ ΠΕΡΙΛΑΜΒΑΝΕΙ

1 x Starlyf Self Cleaning Juicer

1 x Δοχείο

1 x Βιβλίο συνταγών

1 x Εγχειρίδιο οδηγιών

## 3. ΟΔΗΓΙΕΣ ΧΡΗΣΗΣ

A- Δοχείο πολτού

B-Μπόλ φυγοκέντρωσης

Γ- Πιεστής (ωθητήρας)

Δ- Δοχείο χυμού

E-Διαφανές κάλυμμα

F-Βούρτσα

G- Κύρια βάση

H- Κύπελλο χυμού

I- Κουμπί

J- Άνοιγμα

K-Βούρτσα καθαρισμού

1-Πριν από τη χρήση

Ο τύπος διακόπτη αυτού του προϊόντος είναι περιστροφικός διακόπτης.

Ο διακόπτης έχει ρυθμιστεί σε:

OFF (0)

ΧΑΜΗΛΗ ΤΑΧΥΤΗΤΑ (1)

ΥΨΗΛΗ ΤΑΧΥΤΗΤΑ (2)

### **1-Πριν από τη χρήση**

1. Καθαρίστε όλα τα μέρη που έρχονται σε επαφή με τρόφιμα, πριν χρησιμοποιήσετε τη συσκευή, συμπεριλαμβανομένου του κυπέλλου χυμού, του δοχείου πολτού, φυγόκεντρου μπολ και του ωθητήρα.
2. Βεβαιωθείτε ότι το καλώδιο δεν είναι συνδεδεμένο στην πρίζα και ότι η συσκευή βρίσκεται στη θέση off. Συναρμολογήστε τα μέρη του αποχυμωτή όπως φαίνεται στην εικόνα και, στη συνέχεια, συνδέστε το καλώδιο τροφοδοσίας στην πρίζα.
3. Μόλις τελειώσει η αποχύμωση, πλύνετε όλα τα εξαρτήματα με το χέρι και στεγνώστε τα στον αέρα.
4. Αν σκοπεύετε να κάνετε χυμό πολλά είδη φρούτων και λαχανικών, να αρχίζετε πάντα πρώτα τα φρούτα με περισσότερες φυτικές ίνες και μετά αυτά με λιγότερες φυτικές ίνες.
5. Αυτός ο αποχυμωτής μπορεί να κάνει χυμό φρούτα και λαχανικά όπως αγγούρι, σταφύλια και καρπούζι που έχουν λιγότερες φυτικές ίνες μαζί με μήλο, σέλινο, καρότα και ντομάτες, που έχουν περισσότερες φυτικές ίνες.
6. Ευγενική υπενθύμιση: Αφού εξαγάγετε ένα φλιτζάνι χυμό, σας προτείνουμε να καθαρίσετε τον πολτό των φρούτων για να διατηρήσετε την καλή απόδοση χυμού.

### **2-Προετοιμασία πριν από την παρασκευή του χυμού**

Κόβοντας τα φρούτα και τα λαχανικά ώστε να ταιριάζουν στο μέγεθος της εισόδου τροφοδοσίας, προτείνουμε τα εξής: Μήλα: Καθαρισμός από κουκούτσια και κοπή του μήλου σε τέσσερα κομμάτια.

Ντομάτες: Καθαρισμός και κοπή σε τέσσερα κομμάτια.

Καρότο: Καθαρισμός και κοπή σε δύο κομμάτια.

Σέλινο: Καθαρισμός και κοπή.

Καρπούζι: Καθαρισμός και αφαίρεση της φλούδας και, στη συνέχεια, κοπή του φρούτου ώστε να ταιριάζει στο μέγεθος της εισόδου τροφοδοσίας.

-Συμβουλές

1. Τα σκληρά και μεγαλύτερα κουκούτσια πρέπει να αφαιρούνται, διαφορετικά μπορεί να προκαλέσουν ζημιά στη λεπίδα του φίλτρου που μπορεί να οδηγήσει σε ηλεκτροπληξία.
2. Μικρότερες φέτες φρούτων & λαχανικών οδηγούν σε καλύτερη απόδοση χυμού.

#### **4-Χρήση**

- Συναρμολογήστε το δοχείο χυμού (εικόνα L).
- Ασφαλίστε το φυγόκεντρο μπολ πάνω στη βάση (εικόνα M).
- Τοποθετήστε το διαφανές κάλυμμα και, στη συνέχεια, ασφαλίστε τη ράβδο έλξης (εικόνα N).
- Τοποθετήστε το δοχείο πολτού (εικόνα O).
- Τοποθετήστε το δοχείο χυμού (εικόνα P).
- Επιλέξτε την κατάλληλη ταχύτητα και εισαγάγετε τα φρούτα (εικόνα Q).

#### **5-Καθαρισμός φυγόκεντρου μπολ και αποσυναρμολόγηση**

1. Επιλέξτε την ταχύτητα στο 1 και, στη συνέχεια, ρίξτε συνεχώς και αργά, καθαρό νερό στη θύρα τροφοδοσίας (εικόνα T).
2. Πατήστε το κουμπί προς τα κάτω για να έρθει σε επαφή η βούρτσα καθαρισμού με το μπολ, ο συνεχής χρόνος επαφής δεν πρέπει να υπερβαίνει τα 10 δευτερόλεπτα και ο συνολικός χρόνος καθαρισμού δεν πρέπει να υπερβαίνει τα 30 δευτερόλεπτα (εικόνα U).
3. Μετά τον καθαρισμό, αφαιρέστε το διαφανές κάλυμμα, τραβήξτε ελαφρά το κουμπί για να διαχωριστεί από το διαφανές κάλυμμα - η βούρτσα καθαρισμού θα πέσει αυτόματα - (εικόνα V).
4. Αφού πέσουν οι βούρτσες καθαρισμού, ξεπλύνετε τις ξεχωριστά και επανατοποθετήστε τις σύμφωνα με την εικόνα W.

#### **4. ΚΑΘΑΡΙΣΜΟΣ ΚΑΙ ΣΥΝΤΗΡΗΣΗ**

- Αφαιρέστε το φιν από την πρίζα και αφήστε το προϊόν να κρυώσει πριν το καθαρίσετε.
- Ο καλύτερος τρόπος για να καθαρίσετε το τμήμα του μοτέρ, είναι με ένα ελαφρώς βρεγμένο πανί και, εάν είναι απαραίτητο, με λίγο απορρυπαντικό. ΜΗΝ βυθίζετε το τμήμα του κινητήρα σε οποιαδήποτε μορφή υγρού!
- Το φυγόκεντρο μπολ, το δοχείο πολτού και όλα τα άλλα αποσπώμενα μέρη, μπορούν να πλυθούν στο πλυντήριο πιάτων. Η θερμοκρασία του νερού του πλυντηρίου πιάτων δεν πρέπει να υπερβαίνει τους 80°C.
- Προσέξτε να μην αγγίξετε τα αιχμηρά μέρη, στον πυθμένα του φυγόκεντρου μπολ.

- Μην χρησιμοποιείτε κανένα είδος ισχυρού ή λειαντικού καθαριστικού στη συσκευή ή στα εξαρτήματά της. Μην χρησιμοποιείτε ποτέ σφουγγάρι για τρίψιμο ή κάτι παρόμοιο για τον καθαρισμό της, καθώς μπορεί να προκληθεί ζημιά στην επιφάνεια.

- Αφήστε όλα τα μέρη της συσκευής να στεγνώσουν εντελώς, πριν την επανασυναρμολογήσετε μετά τον καθαρισμό.

#### **Αποθήκευση**

- Βεβαιωθείτε ότι η συσκευή είναι καθαρή και στεγνή πριν την αποθηκεύσετε.

- Η συσκευή περιέχει αιχμηρά μέρη - κρατήστε την μακριά από παιδιά.

#### **5. ΕΓΓΥΗΣΗ ΠΟΙΟΤΗΤΑΣ:**

Αυτό το προϊόν καλύπτεται από εγγύηση έναντι κατασκευαστικών ελαττωμάτων, η οποία υπόκειται στις χρονικές περιόδους που προβλέπονται από την ισχύουσα νομοθεσία κάθε χώρας. Αυτή η εγγύηση δεν καλύπτει ζημιές που προκύπτουν από ακατάλληλη χρήση, αμελή εμπορική χρήση, ανώμαλη φθορά, ατυχήματα ή ακατάλληλο χειρισμό.

#### **Διάθεση παλαιών ηλεκτρικών συσκευών**

Η ευρωπαϊκή οδηγία 2002/96/ΕΚ σχετικά με τα απόβλητα ηλεκτρικού και ηλεκτρονικού εξοπλισμού (ΑΗΗΕ), απαιτεί οι παλιές οικιακές ηλεκτρικές συσκευές να μην απορρίπτονται στα συνήθη μη διαλεγμένα αστικά απορρίμματα. Οι παλιές συσκευές πρέπει να συλλέγονται χωριστά, προκειμένου να βελτιστοποιηθεί η ανάκτηση και η ανακύκλωση των υλικών που περιέχουν και να μειωθούν οι επιπτώσεις στην ανθρώπινη υγεία και το περιβάλλον. Το διαγραμμένο σύμβολο του «τροχήλατου κάδου» στο προϊόν, σας υπενθυμίζει την υποχρέωσή σας, ότι όταν απορρίπτετε τη συσκευή, πρέπει να συλλέγεται ξεχωριστά. Οι καταναλωτές θα πρέπει να απευθύνονται στις τοπικές αρχές ή στον έμπορο λιανικής πώλησης, για πληροφορίες σχετικά με τη σωστή απόρριψη της παλιάς τους συσκευής.

Made in China